

Montageoverzicht en tips

voor de montage van de Truma Mover S, SR, SE, SE R, H SE, H SE R, TE, TE R, H TE en H TE R aan chassis van verschillende fabrikanten

De hierna volgende aanwijzingen dienen als overzicht om voor u de montage van de Mover te vergemakkelijken. Volg verdere aanwijzingen op in de betreffende montage-instructies.

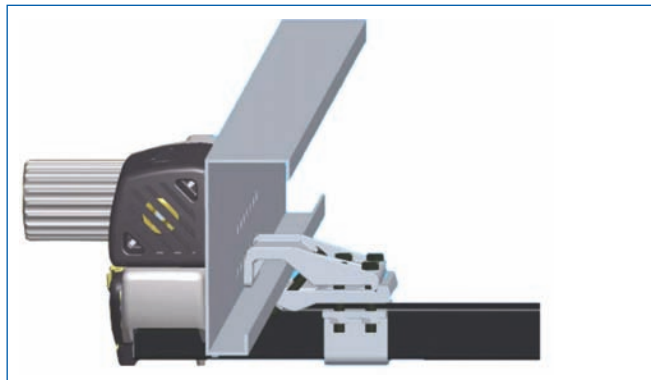

P_M_011004_IMSH_NL

Voor de montage

Tip

- Als het chassistype van de caravan u bekend is, kunt u op pagina 3 de betreffende montagevariant opzoeken en op pagina 4 vindt u dan het noodzakelijke toebehoren (zie onder www.truma.com – Handelaren – Downloads – Productinfo).
- Als het chassistype niet kan worden bepaald, kan de vaststelling van de volgende maten u helpen vast te stellen of de montage van de Mover mogelijk is.

De montage van een Mover is mogelijk bij een bandmaat van 165/70 R13 tot 205/65 R15.

Om de dwarsstang van de Mover met de bevestigingsset aan te kunnen brengen, moet aan de onderzijde van het chassis voldoende plaats aanwezig zijn. Om dit te bepalen wordt (voor of achter de as) vanaf de breedste plaats van de band een afstand van 106 mm gemeten. Als zich op deze plaats een aanbouw (die niet verplaatst kan worden, zoals bijv. een afvalwatertank) of een vertakkingspunt van het chassis bevindt, dan is een aanbouw niet mogelijk.

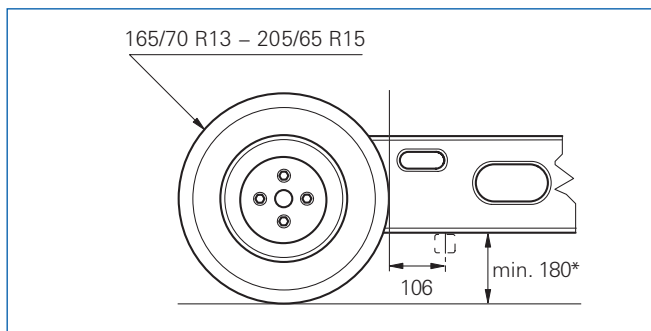

De afstand van de onderkant van het chassis tot de bodem moet min. 180 mm bedragen om een vrije ruimte van 110 mm na de montage te garanderen (voor andere maten, zie rechts op de afbeelding).

Chassisdikte

Minimum: 2,8 mm
(onder 2,8 mm is een extra versterking vereist, zie bijv. montagevariant 5)

Maximum: 3,5 mm

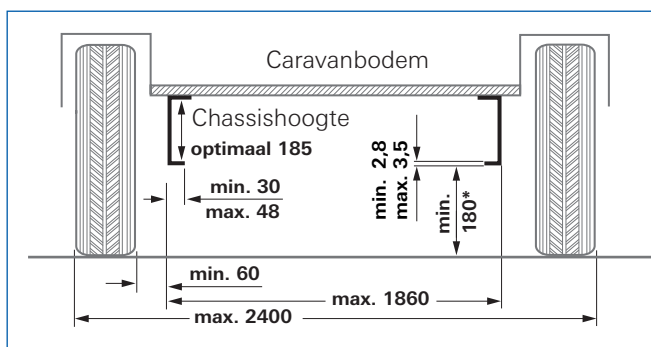

* bij beladen voertuig (alle maten in mm)

Eindmaten na de montage

De volgende afstanden moeten in weggezwenkte toestand worden aangehouden:

- 110 mm minimale vrije ruimte tussen onderkant Mover en de weg bij beladen voertuig
- 20 mm * tussen aandrijfrol en voertuigband
- * Uitzondering: Hobby Mover 10 – 26 mm
- ± 30 mm kan de afstand tussen aandrijfrol- en asmiddelpunt variëren

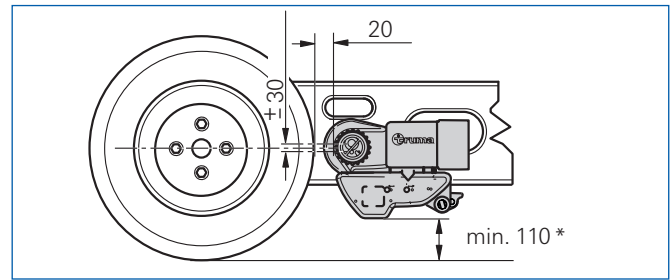

* bij beladen voertuig (alle maten in mm)

Belangrijk

De bevestigingsset (in de levering inbegrepen) past op elk gangbaar standaard chassis met L- of U-profiel. Bij afwijkende chassisverhoudingen kan door speciaal toebehoren een montage mogelijkheid worden geschapen - zie Overzicht Chassisvarianten resp. Toebehoren.

In het chassis mag niet worden geboord* en er mag ook niet aan gelast worden.

* Uitzondering: bij gebruik van de set voor plat chassis bij bepaalde chassisfabrikanten – zie Overzicht Toebehoren

Onder geen voorwaarde mogen onderdelen van de wielophanging worden gedemonteerd.

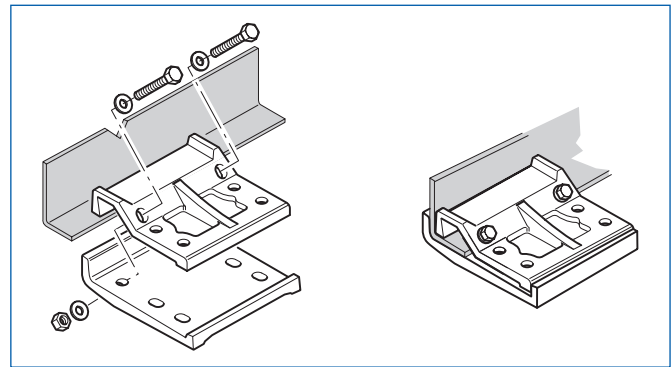

Tips

- Voer de montage met zijn tweeën uit - dat gaat sneller en gemakkelijker!
- Als u de Mover alleen inbouwt, monteer deze dan eerst aan de bodem en bevestig hem provisorisch aan het chassis onder de caravanbodem (bijv. met een spanriem of stabiele kabelbinders) zodat u beide handen vrij hebt om hem aan het chassis te schroeven.
- Het instellen van de optimale afstand tussen banden en aandrijfrollen moet met beladen wielen plaatsvinden. Daarom is de montage boven een montageput eenvoudiger dan op een hefbrug. Bij de hefbrug moet de caravan na de montage eerst naar beneden worden gehaald en pas dan kan de afstand tussen aandrijfrol en band worden ingesteld.

Overzicht Chassisvarianten

Tip: het chassis type vindt u in het registratiebewijs resp. fabricageplaatje op het chassis

Chassis-fabrikant	Uitvoering	Gewicht	Bodemlengte	Montagesoort (zie pagina 4)
BPW	Vario IV one piece	tot 1300 kg	geen opgave	1 of 2
BPW	Vario IV	1500 - 1800 kg	tot 5500 mm	4
BPW	Vario IV versterkt	1500 - 1800 kg	vanaf 5500 mm	1a
BPW	Vario III one piece	geen opgave	geen opgave	3 of 4
BPW	Vario III two piece	geen opgave	geen opgave	3 of 4
AL-KO	Vario III / AV met instaptrede	1800 kg/ tot 1700 kg	geen opgave geen opgave	4 of 5 6 of 7
AL-KO	Vario IV			1
AL-KO	Vario M			wordt nog bijgewerkt
Trigano				wordt nog bijgewerkt

Opmerking: een verwijzing naar de verschillende chassissoorten van de caravanvarianten vindt u als lijst op het internet in het dealergebied onder www.truma.com – Handelaren – Downloads – Productinfo. Deze lijst heeft niet de pretentie volledig te zijn, maar wordt regelmatig bijgewerkt.

Voorbeeldafbeeldingen BPW Chassis

Vario IV one piece

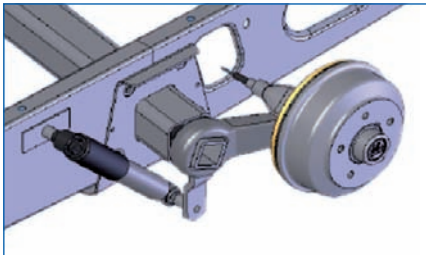

Vario IV

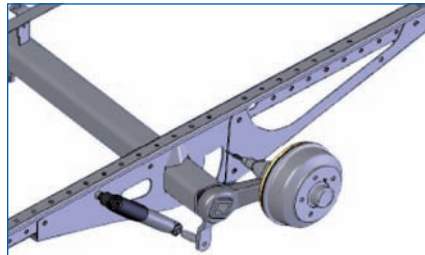

Vario IV versterkt

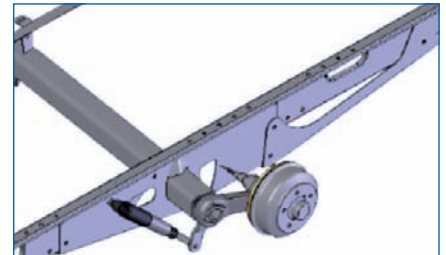





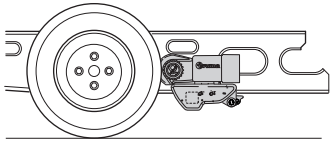
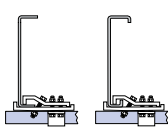
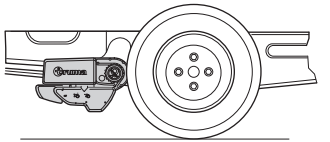
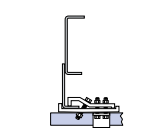
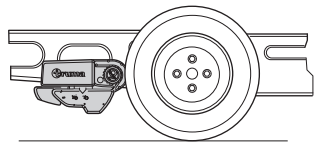
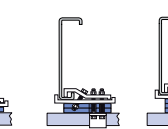
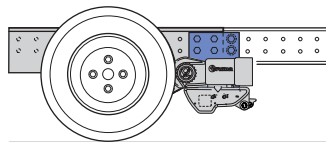
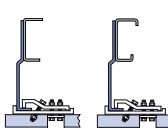
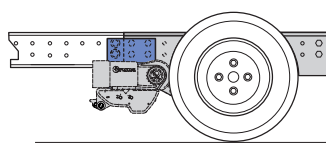
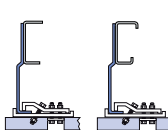
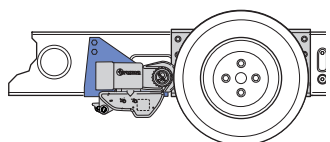
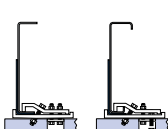
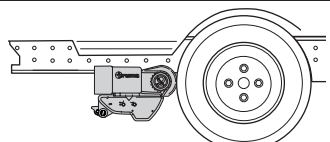
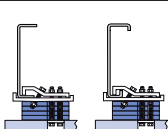
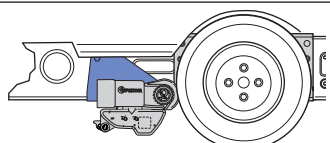
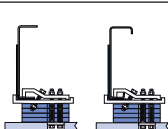
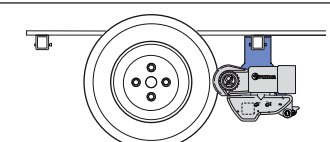
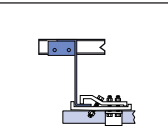
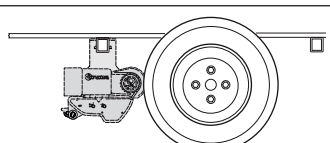
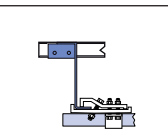
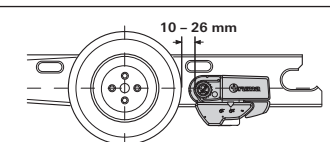
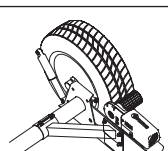

Overzicht Bijzondere modellen

Caravanfabrikant	Uitvoering	Montagesoort (zie pagina 4)
Hymer	Eriba Touring (m.u.v. Puck)	8 of 9
Fendt	Bianco: 445 TFB Saphir: 470 TFB, 490 TF, 510 TFB Platin: 470 TFB, 510 TFB Topas: 490 TF, 510 TFB, 520 TFB	6
Hobby	400 – 460, 495, 500, 540 – 560, 610 – 650 Met belasting: 610 – 650	10
Hobby	90 – 720	1 en 2

Overzicht Montagevarianten

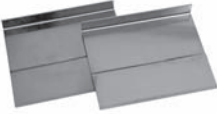
Varianten	Montageplaats	Afbeelding montageplaats Rijrichting →	Afbeelding profiel (met toebehoren)	Toebehoren (zie pagina 5)
1	L-profiel of U-profiel Montage vóór de as Montage achter de as (zonder afbeelding)			-
1a	BPW Vario IV, versterkt Aanbouw aan de versterkingsbalk			-
2	L-profiel of U-profiel Montage achter de as Chassishoogte onder 185 mm Chassishoogte boven 140 mm			A
3	L-profiel of U-profiel Montage vóór de as Chassishoogte onder 140 mm			B
4	L-profiel of U-profiel Montage achter de as Chassishoogte onder 140 mm			B
5	Licht chassis L-profiel of U-profiel Chassisdikte onder 2,8 mm Montage alleen achter de as			D
6	L-profiel of U-profiel Montage onder de instaprede			C
7	Licht chassis L-profiel of U-profiel Chassisdikte onder 2,8 mm Montage onder de instaprede			C + D
8	Rechthoekprofiel Montage vóór de as (min. bandmaat 14")			E
9	Rechthoekprofiel Montage achter de as (min. bandmaat 14") Verplaatsing van afvalwaterleidingsysteem noodzakelijk!			E
10	Hobby bijzondere versie Afstandsmaat tussen aandrijfrol en band 10 – 26 mm			F

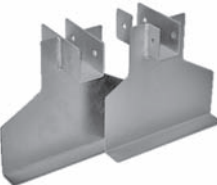
Overzicht Toebehoren

Pos.	Toebehoren	Afbeelding	Artikelnummer	Voor Mover	Belangrijke opmerkingen
A	Set afstandsplaten bestaat uit 2 afstandsplaten van 15 mm		60010-66000	SE(R) TE(R) S(R)	ter compensatie van de hoogte tot max. 45 mm (komt overeen met 3 sets afstandsplaten)
	en				en
	Set schroeven bestaat uit 8 schroeven (DIN 933) M10 x 95 8.8		60010-70000		aanvullend noodzakelijk voor montage van de set afstandsplaten (pos. A)
B	Set voor plat chassis bestaat uit montageplaten (elk 240 mm hoog) incl. schroeven en moeren**		60010-64900	SE(R) TE(R) S(R)	ter compensatie van een chassishoogte onder 140 mm In Duitsland moet een keuring door een erkend motorvoertuigenexpert plaatsvinden volgens § 19(3) StVZO.
C	Set afstandsplaten bestaat uit 2 x 4 afstandsplaten van 15 mm, 8 schroeven (DIN 933) M10 x 110 8.8 en moeren		60010-70500	SE(R) S(R)	ter compensatie van de hoogte tot 60 mm voor één-assige caravans met AL-KO Vario III / AV chassis tot 1700 kg totaal gewicht
D	Montagekit AL-KO Vario III / AV incl. 6 schroeven en 6 moeren (M10 x 35)		60010-21500	SE(R) S(R)	bij caravans met chassisdikte minder dan 2,8 mm chassisversterking dringend noodzakelijk!
E	Eriba Touring aanbouwset incl. 4 schroeven en 4 moeren (M10 x 70)		60030-09000	SE(R) S(R)	voor montage van een Mover op een chassis met een rechthoekprofiel
F	Hoekondersteuning (verschillende versies – afhankelijk van het Hobby model)		Alleen verkrijgbaar bij Hobby dealers!	H SE(R) H TE(R)	voor montage van de Mover H SE (R) / H TE (R) aan voertuigchassis van de Hobby met chassisnummers XXX.YY.X.YY.X.Y.F901055 en XXX.YY.X.YY.X.Y.F930814 van het jaar 2009

De Mover en de vermelde toebehorenonderdelen zijn deel van de typegoedkeuring (Allgemeine Betriebserlaubnis) en daarmee in Duitsland toegelaten. Een TÜV-keuring is niet noodzakelijk (uitzondering zie pos. B). In andere landen moeten de daar geldende voorschriften in acht worden genomen.

** Belangrijke opmerking:

bij AL-KO Vario III / AV chassis mag bij gebruik van de set voor plat chassis **in geen geval** in het chassis worden geboord!