

AL-KO Vario III / AV Montage Kit

D

Verwendungszweck

Die Befestigungswinkel dieses Montage Kits dienen zur Rahmenverstärkung und ermöglichen somit die Montage des Rangiersystems Mover an Wohnwagen mit AL-KO Vario III / AV Chassis.

i Die Montage ist grundsätzlich nur hinter der Achse möglich. Ist in diesem Bereich bereits eine Reserveradhalterung oder ein Abwassertank montiert, kann das Rangiersystem nicht montiert werden.

Um eine ordnungsgemäße und sichere Montage zu gewährleisten, sollten Sie vor Beginn der Montage diese Anweisung sorgfältig durchlesen.

! Die Montagereihenfolge muss unbedingt eingehalten werden!

Einbauanweisung

1. Bild A

Die Befestigungswinkel (1) beidseitig mit jeweils 3 Schrauben (2), Scheiben (3) und selbstsichernden Muttern (4) an den vorhandenen Bohrungen befestigen.

! Zur Aufnahme der Befestigungswinkel dürfen ausschließlich die bereits von AL-KO im Rahmenhinterteil vorgesehenen Bohrungen verwendet werden.

Die Befestigungswinkel müssen plan am Chassis aufliegen!

2. Bild B + C

Die weitere Montage gemäß der Mover Montageanleitung vornehmen.

Diese Montageanleitung sollte zur späteren Einsichtnahme den Wohnwagen-Unterlagen beigelegt werden.

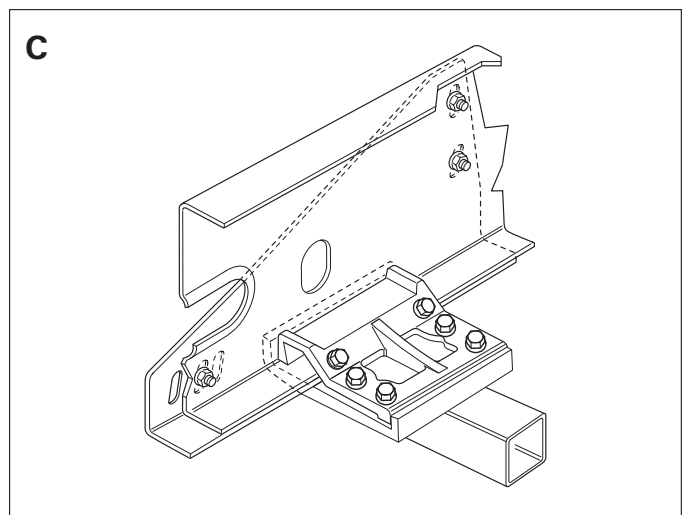
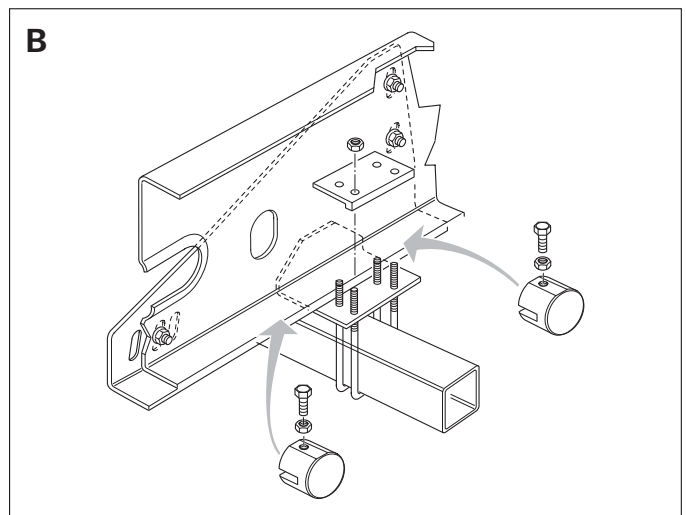
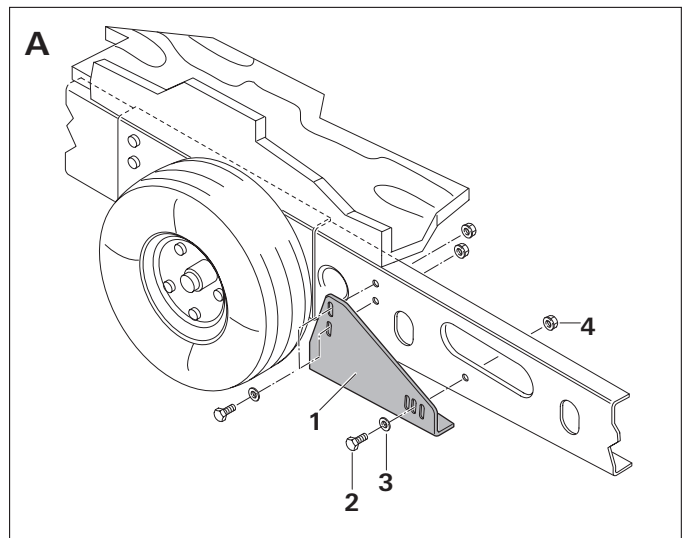

GB

F

I

NL

DK

E

GB

Intended use

The fastening brackets in this installation kit are used to reinforce the frame and therefore allow the Mover manoeuvring system to be fitted to caravans with the AL-KO Vario III / AV chassis.

 The equipment can only be installed behind the axle. If a spare wheel holder or sewage tank has already been fitted in this area, the manoeuvring system cannot be installed.

Read through these instructions carefully before starting to install the equipment in order to ensure that the equipment is installed correctly and safely.



The assembly order must be adhered to!

Installation instructions

1. Fig. A

Attach mounting bracket (1) to existing holes at both sides using 3 screws (2), washers (3) and self-locking nuts (4) per side.



Only the holes that have already been provided in the rear section of the frame by AL-KO must be used to attach the mounting bracket.

The mounting brackets must be flush with the chassis after installation!

2. Fig. B + C

Continue with the rest of the installation as described in the Mover installation guide.

These installation instructions should be kept with the caravan documents for later inspection.

F

Utilisation

Les coudes de fixation de ce kit de montage servent à renforcer le cadre et permettent ainsi le montage du système de manœuvre Mover sur les caravanes dotées d'un châssis AL-KO Vario III / AV.

 Le montage n'est possible que derrière l'essieu. Le montage du système de manœuvre est impossible si un support de roue de secours ou un réservoir d'eaux usées est déjà monté dans cette zone.

Lisez attentivement cette instruction avant le début du montage afin d'assurer un montage conforme et sûr.



L'ordre de montage doit être impérativement respecté !

Installation instructions

1. Fig. A

Fixer les équerres de fixation (1) sur les deux côtés avec 3 vis (2), des rondelles (3) et des écrous autobloquants (4) sur les trous présents.



Pour le logement des équerres de fixation, utiliser exclusivement les trous déjà prévus par AL-KO dans la partie arrière du cadre.

Les équerres de fixation doivent reposer à plat sur le châssis !

2. Fig. B + C

Poursuivre le montage conformément à l'instruction de montage Mover.

Cette instruction de montage doit être jointe aux documents de la caravane pour une consultation ultérieure.

I

Scopo d'impiego

Gli angolari di fissaggio di questo kit di montaggio servono a rafforzare il telaio, permettendo in tal modo il montaggio del sistema di manovra Mover sui caravan con telaio AL-KO Vario III / AV.

 In linea di massima il montaggio è possibile solo dietro l'asse. Se, in questa zona, è già montato un supporto per la ruota di scorta o un serbatoio per l'acqua di scarico, il sistema di manovra non può essere montato.

Per garantire un montaggio regolare e sicuro, prima dell'inizio dei lavori leggere attentamente le presenti istruzioni.



Rispettare assolutamente la sequenza di montaggio!

Instructions de montage

1. Figura A

Bloccare gli angolari di fissaggio (1) sui due lati, ognuno con 3 viti (2), rondelle (3) e dadi autofilettanti (4) sui fori presenti.



Per alloggiare gli angolari di fissaggio possono essere utilizzati esclusivamente i fori già presenti nella parte posteriore del telaio AL-KO.

Gli angolari di fissaggio devono appoggiare in piano sul telaio!

2. Figura B + C

Eseguire l'ulteriore montaggio come indicato nel manuale di installazione di Mover.

Il presente manuale di installazione deve essere accluso alla documentazione del caravan per una successiva consultazione.

NL

Gebruiksdoel

De bevestigingshoekijzers van deze montagekit dienen voor versterking van het chassis en maken zodoende de montage van het rangeersysteem Mover aan caravans met AL-KO Vario III / AV chassis mogelijk.

 De montage is altijd alleen achter de as mogelijk. Is in dit bereik reeds een reservewielhouder of een afvalwassertank gemonteerd, dan kan dit rangeersysteem niet worden gemonteerd.

Om een correcte en betrouwbare montage te waarborgen, moet u vóór aanvang van de montage deze instructies zorgvuldig doorlezen.



De montagevolgorde moet absoluut aangehouden worden!

Inbouwhandleiding

1. Afb. A

De bevestigingshoekijzers (1) aan beide kanten met telkens 3 schroeven (2), onderlegplaatjes (3) en zelfborgende moeren (4) aan de aanwezige boorgaten bevestigen.



Voor opname van de bevestigingshoekijzers mogen uitsluitend de reeds door AL-KO in het chassisachterstuk aangebrachte boorgaten gebruikt worden.

De bevestigingshoekijzers moeten vlak op het chassis liggen!

2. Afb. B + C

Voer de verdere montage uit volgens de Mover montagehandleiding.

Deze montage-instructies moeten voor latere inzage bij de caravan-documentatie gevoegd worden.

Anvendelse

Monteringssettets fastgøringsvinkler virker som chassisforstærkning og gør det muligt at montere rangeringssystemet Mover på campingvogne med AL-KO Vario III / AV-chassis.

 Motoren må generelt kun monteres bag akslen. Hvis der allerede er monteret en reservehjulsholder eller en spildvandsbeholder, kan rangeringssystemet dog ikke monteres.

For at sikre korrekt og sikker montering bør De, før monteringen påbegyndes, læse denne vejledning omhyggeligt.



Monteringsrækkefølgen skal overholdes!

Monteringsanvisning

1. Figur A

Monter fastgøringsvinklerne (1) på begge sider med hhv. 3 skruer (2), skiver (3) og selvlåsende møtrikker (4) i de eksisterende huller.



Benyt kun de af AL-KO forudsete huller bagerst i chassiset til montering af fastgøringsvinklerne.

Fastgøringsvinklerne skal ligge plant på chassiset!

2. Figur B + C

Fortsæt monteringen iht. Mover-monteringsvejledningen.

Monteringsvejledningen bør vedlægges campingvognens spapirer mhp. senere brug.

Fines de uso

Las escuadras de fijación de este kit de montaje sirven para refuerzo del bastidor y permiten así el montaje del sistema de maniobra Mover en caravanas con chasis AL-KO Vario III / AV.

 El montaje es básicamente posible sólo detrás del eje. Si en esta zona ya hay montado un soporte de rueda de reserva o un depósito de aguas residuales, no se puede montar el sistema de maniobra.

A fin de garantizar un montaje apropiado y seguro, antes de proceder al montaje deberá leer íntegramente con atención estas instrucciones.



¡Se debe respetar en absoluto el orden de montaje!

Instrucciones de montaje

1. Fig. A

Sujetar las escuadras de fijación (1) por ambos lados respectivamente con 3 tornillos (2), arandelas (3) y tuercas autofrenables (4) en los taladros disponibles.



Para el alojamiento de las escuadras de fijación se deben utilizar exclusivamente los taladros ya previstos por AL-KO en la parte posterior del bastidor.

¡Las escuadras de fijación deben tener asiento plano en el chasis!

2. Fig. B + C

Realizar el siguiente montaje conforme a las instrucciones de montaje del Mover.

Estas instrucciones de montaje se deberán adjuntar a la documentación de la caravana para la inspección ulterior.