



Verkleidung Kaminfeuer

- | | | | | | |
|-----------|--|----------|-----------|---|-----------|
| D | Ergänzung Trumatic S 5002
Im Fahrzeug mitzuführen! | Seite 2 | NL | Aanvulling Trumatic S 5002
In voertuig meenemen! | Pagina 8 |
| GB | Supplement Trumatic S 5002
To be kept in the vehicle! | Page 3 | DK | Tillæg Trumatic S 5002
Skal medbringes i køretøjet! | Side 9 |
| F | Complément Trumatic S 5002
À garder dans le véhicule ! | Page 5 | E | Complemento Trumatic S 5002
¡lleválas en el vehículo! | Página 11 |
| I | Integrazione Trumatic S 5002
Da tenere nel veicolo! | Pagina 6 | | | |

Trumatic S 5002 mit Verkleidung Kaminfeuer

Ergänzung zur Gebrauchsanweisung

Vor Inbetriebnahme diese Ergänzung und die der Heizung beiliegende Gebrauchs- und Einbauanweisung sorgfältig durchlesen und befolgen.

Bedienteil Kaminfeuer

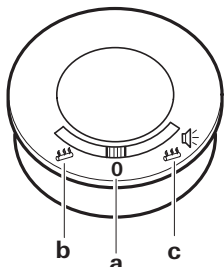

- a = „Aus“
(keine Flammensimulation, keine Akustik)
- b = Flammensimulation
ohne Akustik
- c = Flammensimulation
mit Akustik (nur Flammensimulation bei Variante ohne Akustik)

Inbetriebnahme

Bedienteilschalter auf (b) Flammensimulation ohne Akustik oder (c) Flammensimulation mit Akustik stellen.

Wartung

Die Wartungshinweise entnehmen Sie bitte der Gebrauchsanweisung Trumatic S 5002.

Reinigung der Sichtscheibe



Achtung

Trotz sorgfältiger Fertigung kann die Heizung scharfkantige Teile enthalten, deshalb bei Wartungs- und Reinigungsarbeiten immer Schutzhandschuhe verwenden!

Die Sichtscheibe mit lauwarmen Wasser, dem ein neutrales Reinigungsmittel zugesetzt wurde, reinigen. Verwenden Sie dabei einen weichen Schwamm, ein Wolltuch oder ein Fensterleder. Verwenden Sie niemals scharfe Gegenstände oder Lösungsmittel, um Flecken zu entfernen.

Wichtige Hinweise



Bauartbedingt wird während des Betriebes die Heizungsverkleidung heiß. Die Sorgfaltspflicht gegenüber Dritten (insbesondere Kleinkindern) obliegt dem Betreiber.

i Durch die Gefahr einer statischen Aufladung kann die Elektronik beschädigt werden. Reparaturen dürfen nur vom Fachmann durchgeführt werden!

Ergänzung Technische Daten

Betriebsspannung

12 V (DC/AC)

Stromaufnahme mit Akustik

0,65 A (DC) / 0,91 A (AC)

Stromaufnahme ohne Akustik

0,63 A (DC) / 0,90 A (AC)

Sicherung

1,25 AT – träge –

(Reparaturen dürfen nur vom Fachmann durchgeführt werden!)

Gewicht der Verkleidung

ca. 5,2 kg

Zulassung:

Die Verkleidung Kaminfeuer ist Bestandteil der Heizungszulassung Trumatic S 5002.

Die CE-Produkt-Ident-Nummer der Heizung bleibt unverändert gültig.



Technische Änderungen vorbehalten!

Ergänzung zur Einbauanweisung Trumatic S 5002

Wichtige Hinweise für den Einbau

Bei Heizungen, die vor 03/2004 eingebaut wurden, muss beim Umbau auf die Verkleidung Kaminfeuer der innere Einbaukasten ausgetauscht werden.

Um eine einwandfreie Funktion der Heizung sicherzustellen sowie spätere Klappergeräusche zwischen Wärmetauscher und Heizungsverkleidung zu vermeiden, müssen die auf der Einbauschaablonen für die Heizung angegebenen Maße genau eingehalten werden.

Die Heizung Trumatic S 5002 sowie die Verkleidung Kaminfeuer sind für den Standard-Rechtseinbau ausgelegt. Für den Linkseinbau muss an der Verkleidung Kaminfeuer das Bedienteil auf die rechte Seite versetzt werden.

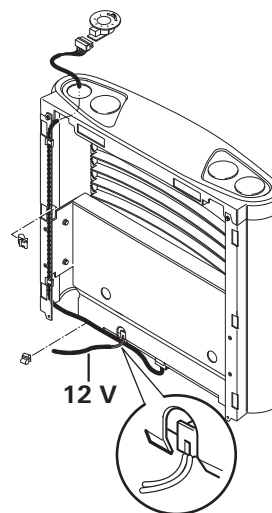

Hierzu am Bedienteil das Kabel abziehen, die beiden Rastnasen zusammendrücken und das Bedienteil herausnehmen. Bedienteil in die rechte Seite eindrücken. Anschließend das Kabel entsprechend der Abbildung an der rechten Verkleidungsseite zum Bedienteil verlegen.

Elektrischer Anschluss 12 V

Elektrische Leitungen, Schalt- und Steuergeräte für Heizgeräte müssen im Fahrzeug so angeordnet sein, dass ihre einwandfreie Funktion unter normalen Betriebsbedingungen nicht beeinträchtigt werden kann. Alle nach außen führenden Leitungen müssen am Durchbruch spritzwasserdicht verlegt sein.

Vor Beginn der Arbeit an elektrischen Teilen muss das Gerät von der Stromversorgung abgeklemmt werden. Ausschalten am Bedienteil reicht nicht!

Gerät am abgesicherten Bordnetz (Zentralelektrik 5 A) mit beiliegendem Kabel (1,5 m) anschließen. Auf Polarität muss nicht geachtet werden.

An die Zuleitung dürfen keine weiteren Verbraucher angeschlossen werden!

i Bei Verwendung von Netzteilen ist zu beachten, dass die Ausgangsspannung zwischen 11 V und 15 V liegt und die Wechselspannungswelligkeit $< 1,2 V_{SS}$ beträgt.

Die Zuleitung 12 V am Boden nach hinten durchführen und mittels der beiliegenden Klammer an den Heizungssockel fixieren.

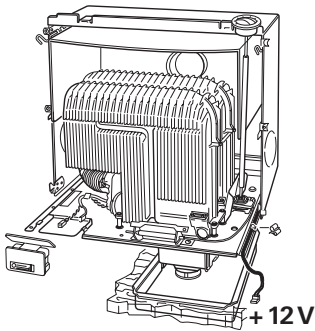

Montage der Verkleidung

Zuleitung 12 V an die Elektronik anstecken (Stecker so aufstecken, dass die beiden Steckerleitungen nach unten gehen). Zuleitung in die Klammer (d) am Verkleidungsboden einhängen. Verkleidung gemäß der Heizung beiliegenden Einbauanweisung montieren.

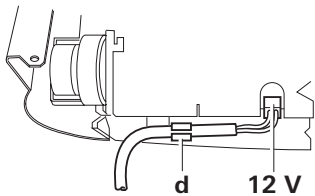

GB

Trumatic S 5002 Front case with flame effect

Supplement to operating instructions

Before starting up, please carefully read and comply with this supplement and the operating and installation instructions provided with the heater.

Control panel flame effect

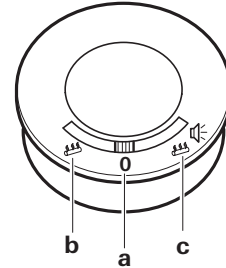

a = "Off"
(no flame effect, no sound)

b = Flame effect
without sound

c = Flame effect
with sound (only flame simulation in variant without sound effects)

Switching on

Move control panel switch to (b) flame effect without sound or (c) flame effect with sound.

Maintenance

The maintenance instructions can be found in the Trumatic S 5002 operating instructions.

Cleaning the front screen



Caution

Despite careful manufacture, the heating system may contain sharp-edged components, and protective gloves should always be worn when carrying out any maintenance or cleaning work.

Clean front screen window with lukewarm water containing a neutral cleaning agent. Use a soft sponge, woollen cloth or chamois leather. Never use sharp objects or solvent to remove stains.

Important notes



Due to the design, the front case will become hot during operation. The operator is obliged to ensure that due care is taken to protect third parties (small children in particular).

i The electronics can be damaged by static discharges. Repairs may only be carried out by an expert!

Additional technical data

Operating voltage

12 V (DC/AC)

Power consumption with sound

0.65 A (DC) / 0.91 A (AC)

Power consumption without sound

0.63 A (DC) / 0.90 A (AC)

Fuse

1.25 AT (slow)

(Repairs may only be carried out by an expert!)

Weight

approx. 5.2 kg

Approval

The front case with flame effect is included in the Trumatic S 5002 heater approval. The CE product identification number of the heater remains the same.



The right to effect technical modifications is reserved!

Supplement to Trumatic S 5002 installation instructions

Important installation instructions

The inner installation box of heaters that were installed prior to 03/2004 must be replaced when changing to the front case with flame effect.

In order to ensure that the heater works correctly and avoid subsequent rattling noise from the heat exchanger and the heater front case, the dimensions on the heater installation template must be adhered to exactly.

The Trumatic S 5002 heater and the front case with flame effect are designed for standard right-hand installation. The control panel must be moved to the right-hand side of the front case with flame effect if left-hand installation is required.

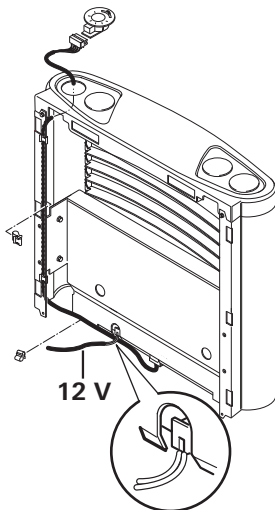

To do this, detach cable from control panel, push both catches together and remove control panel. Push control unit into right-hand side. Then route cable along right-hand side of front case to control panel as shown in figure.

Electrical connection 12 V

Electric cables, switching units and control units for heaters must be arranged in the vehicle in such a way that their satisfactory operation cannot be adversely affected under normal operating conditions. All cables leading to the outside must be splash proof at the leadthrough opening.

Prior to working on electric components the appliance must be disconnected from the power supply. Switching off at the control panel is not sufficient!

Connect device to fuse-protected on-board power supply (5 A central electrical system) with provided cable (1.5 m). The polarity is not important.

No other consumers must be connected to the supply line!

i When power supplies are being used, it must be noted that the output voltage is between 11 V and 15 V and the alternating current ripple is < 1.2 Vss.

Route 12 V supply line along the floor towards the rear and attach to the heater pedestal using the provided clip.

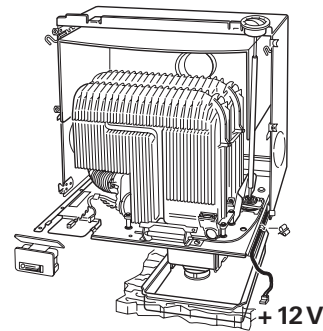

Fitting the front case

Connect 12 V supply line to electronic system (connect plug so that both plug wires are routed downwards). Engage supply line in clip (d) at bottom of front case. Fit front case as shown in the installation instructions supplied with the heater.

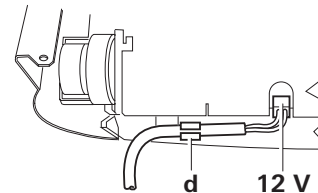

Trumatic S 5002 avec façade effet « feu de cheminée »

Complément mode d'emploi

Lire et suivre attentivement l'instruction de montage et d'utilisation jointe au chauffage ainsi que ce complément avant la mise en service.

Pièce de commande « feu de cheminée »

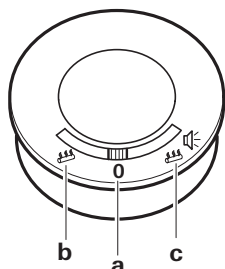

- a = « Arrêt »
(aucune effet de flammes, aucune acoustique)
- b = Effet de flammes sans acoustique
- c = Effet de flammes avec acoustique (uniquement simulation de flammes dans la variante sans acoustique)

Mise en service

Régler le commutateur de la pièce de commande sur (b) effet de flammes sans acoustique ou (c) effet de flammes avec acoustique.

Entretien

Vous trouverez les instructions de maintenance dans le mode d'emploi Trumatic S 5002.

Nettoyage de la vitre de visualisation



Attention

en dépit du soin apporté à la fabrication de ce chauffage, celui-ci peut présenter des pièces à arêtes vives. Il est par conséquent impératif de porter des gants lors des travaux d'entretien et de nettoyage !

Nettoyer la vitre de visualisation avec de l'eau tiède additionnée d'un détergent neutre. Utiliser à cet effet une éponge douce, un chiffon de laine ou une peau de chamois. Ne jamais utiliser d'objets durs ou de solvants pour enlever des taches.

Remarques importantes



En raison du type de construction, la façade du chauffage est chaude pendant le fonctionnement. Le devoir de vigilance envers des tiers (enfants petits en particulier) incombe à l'exploitant.

i Le risque de charge électrostatique est susceptible d'endommager l'électronique. Les réparations ne doivent être effectuées que par un spécialiste !

Caractéristiques techniques complémentaires

Tension de fonctionnement

12 V (DC/AC)

Puissance absorbée avec acoustique

0,65 A (DC) / 0,91 A (AC)

Puissance absorbée sans acoustique

0,63 A (DC) / 0,90 A (AC)

Fusible

1,25 A – à action retardée –

(Les réparations ne doivent être effectuées que par un spécialiste !)

Poids

env. 5,2 kg

Homologation

La façade effet « feu de cheminée » fait partie de l'homologation de chauffage Trumatic S 5002. Le numéro d'identification CE de produit du chauffage conserve sa validité.



Sous réserve de modifications techniques !

Complément de l'instruction de montage Trumatic S 5002

Instructions de montage importante

En ce qui concerne les chauffages montés avant le 03/2004, le caisson intégré intérieur doit être échangé en cas de transformation sur la façade effet « feu de cheminée ».

Les dimensions indiquées sur le gabarit de montage pour le chauffage doivent être respectées avec précision afin d'assurer un fonctionnement irréprochable du chauffage et éviter par la suite des bruits d'entrechoquement entre l'échangeur de chaleur et la façade de chauffage.

Le chauffage Trumatic S 5002 ainsi que la façade effet « feu de cheminée » sont conçus pour le montage standard à droite. Pour le montage à gauche, décaler la pièce de commande sur le côté droit de la façade effet « feu de cheminée ».

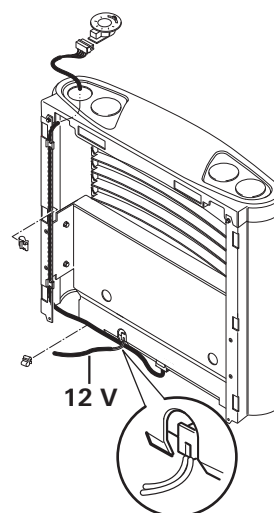

À cet effet, retirer le câble de la pièce de commande, compresser les deux becs de retenue et extraire la pièce de commande. Enfoncer la pièce de commande dans le côté droit. Ensuite, poser le câble conformément à l'illustration sur le côté droit de la façade où se trouve la pièce de commande.

Branchement électrique 12 V

Les câbles électriques, les contacteurs et les unités de commande servant à des ap-pareils de chauffage doivent être disposés dans le véhicule de telle sorte que leur bon fonctionnement ne puisse pas être gêné sous les conditions de service normales. Tous les câbles menant à l'extérieur doivent être étanchés à la traversée contre les projections d'eau.

Avant d'entreprendre des travaux sur des composants électriques, il faut débrancher l'appareil de l'alimentation en courant. Il ne suffit pas de couper le courant sur la pièce de commande !

Raccorder l'appareil au réseau électrique de bord protégé (système électrique central 5 A) avec le câble joint (1,5 m). Inutile de veiller à la polarité.

Il est interdit de raccorder d'autres consommateurs à la conduite d'alimentation !

i En cas d'utilisation de blocs d'alimentation secteur, veiller à ce que la tension de sortie soit située entre 11 V et 15 V et l'ondulation de tension alternative < 1,2 Vss.

Faire passer la conduite d'alimentation 12 V sur le sol à l'arrière et la fixer au socle de chauffage à l'aide de la fixation jointe.

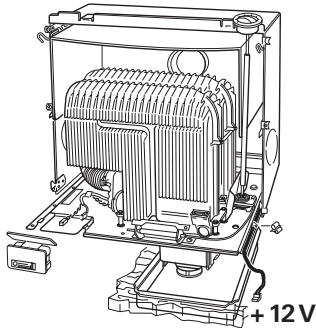

Montage de la façade

Brancher la conduite d'alimentation 12 V à l'électronique (brancher la prise de telle sorte que les deux conduites aillent vers le bas). Accrocher la conduite d'alimentation dans la fixation (d) au fond de la façade. Monter la façade conformément aux instructions de montage jointes au chauffage.

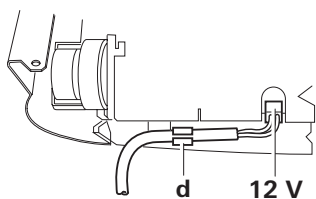

Trumatic S 5002 con rivestimento fuoco camino

Integrazione alle istruzioni l'uso

Prima della messa in funzione, leggere attentamente e seguire la presente integrazione e le istruzioni d'uso e d'installazione allegate alla stufa.

Unità di comando fuoco camino

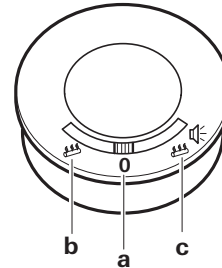

- a = «Off»
(nessuna simulazione fiamme, nessuna acustica)
- b = Simulazione fiamme
senza acustica
- c = Simulazione fiamme
con acustica (solo simulazione fiamme nella variante
senza simulazione acustica)

Messa in funzione

Impostare l'interruttore dell'unità di comando su (b) simulazione fiamme senza acustica o (c) simulazione fiamme con acustica.

Manutenzione

Le indicazioni per la manutenzione sono riportate nelle istruzioni d'uso di Trumatic S 5002.

Pulizia della lastra trasparente



Attenzione

Nonostante l'accurata realizzazione, la stufa può contenere componenti con spigoli vivi; pertanto durante gli interventi di manutenzione e di pulizia utilizzare sempre guanti protettivi!

Pulire la lastra trasparente con acqua tiepida con l'aggiunta di un detergente neutro. A questo proposito, utilizzare una spugna morbida, un panno di lana o pelle per cristalli. Non impiegare mai oggetti affilati o solventi per rimuovere macchie.

Importanti avvertenze



Per la sua struttura costruttiva, il rivestimento della stufa tende a scaldarsi durante il funzionamento. Nei confronti di terzi (in particolare bambini), l'utilizzatore è tenuto a provvedere al buono stato dell'apparecchio.

i L'impianto elettronico potrebbe infatti essere danneggiato a causa del pericolo di scariche elettrostatiche. Far eseguire eventuali riparazioni solo da personale qualificato!

Dati tecnici integrativi

Tensione di esercizio

12 V (CC/CA)

Corrente assorbita con acustica

0,65 A (CC) / 0,91 A (CA)

Corrente assorbita senza acustica

0,63 A (CC) / 0,90 A (CA)

Fusibile

1,25 AT – ritardato –

(Far eseguire eventuali riparazioni solo da personale qualificato!)

Peso

ca. 5,2 kg

Omologazione

Il rivestimento fuoco camino fa parte dell'omologazione della stufa Trumatic S 5002. Il numero identificativo del prodotto CE della stufa rimane sempre valido.



Il produttore si riserva la facoltà di apportare modifiche tecniche!

Integrazione alle istruzioni di montaggio Trumatic S 5002

Importanti avvertenze per il montaggio

Nelle stufe montate prima di marzo 2004, in caso di conversione alla variante del rivestimento fuoco camino occorre sostituire il telaio di montaggio interno.

Per assicurare un funzionamento ottimale della stufa, come pure per evitare rumori di sbattimento successivi tra scambiatore di calore e rivestimento della stufa, osservare con precisione le dimensioni indicate per la stufa sulla dima di montaggio.

La stufa Trumatic S 5002 come pure la variante del rivestimento fuoco camino sono predisposte per il montaggio di serie a destra. Per il montaggio a sinistra, sul variante di rivestimento fuoco camino occorre spostare l'unità di comando sul lato destro.

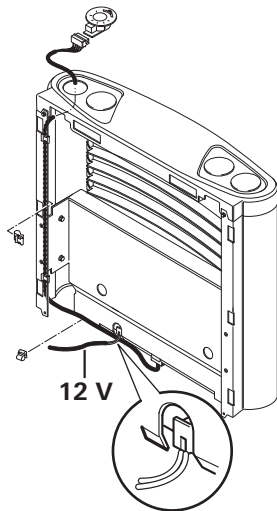

A questo scopo, staccare il cavo sul unità di comando, spingere in dentro le sue sporgenze a incastro ed estrarre l'unità di comando. Inserire l'unità di comando nel lato destro. Successivamente, posare il cavo sul lato destro del rivestimento verso l'unità di comando, come illustrato nella figura.

Collegamento elettrico 12 V

Cavi elettrici, centraline o moduli di comando per stufe devono essere installati nel veicolo in modo da non pregiudicarne il corretto funzionamento in condizioni di esercizio normale. Proteggere tutti i cavi disposti all'esterno contro gli spruzzi d'acqua sui passacavi.

Per interventi su componenti elettrici staccare le spine per l'alimentazione elettrica. Non è sufficiente disattivare l'unità di comando!

Collegare l'apparecchio alla rete di bordo protetta (impianto elettrico centrale 5 A) con il cavo in dotazione (1,5 m). Non è necessario rispettare la polarità.

Non possono essere collegate altre utenze alla linea di alimentazione!

i Se si utilizzano alimentatori, assicurarsi che la tensione di uscita sia compresa tra 11 V e 15 V e che l'oscillazione della tensione alternata sia < 1,2 Vss.

Far passare la linea di alimentazione da 12 V sul fondo verso il retro e fissarla alla base della stufa per mezzo delle graffe in dotazione.

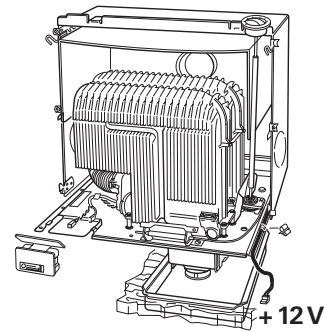

Montaggio del rivestimento

Collegare la linea di alimentazione a 12 V ai componenti elettronici (collegare la presa in modo tale che le due linee di alimentazione della stessa siano rivolte verso il basso). Agganciare la linea di alimentazione alla graffa (d) sulla base del rivestimento. Montare il rivestimento attenendosi alle istruzioni di montaggio allegate alla stufa.

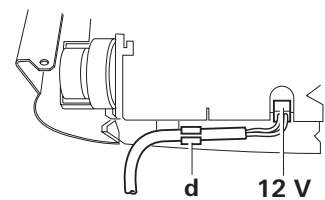

Trumatic S 5002 met ommanteling Haardvuur

Aanvulling bij gebruiksaanwijzing

Vóór inbedrijfstelling deze aanvulling en de bij de verwarming meegeleverde gebruiksaanwijzing en inbouw instructies zorgvuldig doorlezen en opvolgen.

Bedieningsdeel Haardvuur

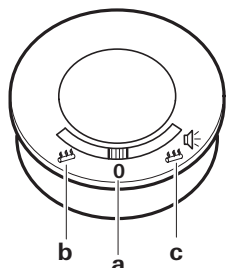

- a = „Uit“
(geen vlammensimulatie, geen geluid)
- b = Vlammensimulatie
zonder geluid
- c = Vlammensimulatie
met geluid (alleen vlammensimulatie bij variant zonder geluid)

Ingebruikname

Bedieningsdeelschakelaar instellen op (b) vlammensimulatie zonder geluid of (c) vlammensimulatie met geluid.

Onderhoud

Raadpleeg voor de onderhoudsinstructies a.u.b. de gebruiksaanwijzing Trumatic S 5002.

Schoonmaken van het venster



Attentie

Ondanks zorgvuldige fabricage kan de verwarming scherpkantige onderdelen onthouden. Maak derhalve bij onderhouds- en reinigingswerkzaamheden steeds gebruik van veiligheidshandschoenen!

Het venster met lauwwarm water, waaraan een neutraal schoonmaakmiddel toegevoegd is, schoonmaken. Gebruik daarbij een zachte spons, een wollen doek of een zeem. Gebruik nooit scherpe voorwerpen of oplosmiddelen om vlekken te verwijderen.

Belangrijke opmerking



Alsgevolg van de aard van het product wordt tijdens het gebruik de ommanteling heet. De verantwoordelijkheid tegenover derden (in het bijzonder kleuters) ligt bij de gebruiker.

i Door het risico van een statische oplading kan de elektronica beschadigd worden. Reparaties mogen alleen door vakbekwame monteurs worden uitgevoerd!

Aanvullende technische gegevens

Werkspanning

12 V (DC/AC)

Opgenomen stroom met geluid

0,65 A (DC) / 0,91 A (AC)

Opgenomen stroom zonder geluid

0,63 A (DC) / 0,90 A (AC)

Zekering

1,25 AT – traag –

(Reparaties mogen alleen door vakbekwame monteurs worden uitgevoerd!)

Gewicht

ca. 5,2 kg

Toelating

De ommanteling Haardvuur is bestanddeel van de verwarmingstoelating Trumatic S 5002. Het CE-product-ID-nummer van de verwarming blijft onveranderd geldig.



Technische wijzigingen voorbehouden!

Aanvulling bij de inbouwhandleiding Trumatic S 5002

Belangrijke inbouw instructies

Bij verwarmingen die vóór 03/2004 ingebouwd werden, moet bij het ombouwen naar ommanteling Haardvuur de binnenste inbouwkast verwisseld worden.

Om een correct functioneren van de verwarming te waarborgen, alsmede latere klepperende geluiden tussen warmtewisselaar en verwarmingsommanteling te vermijden, moeten de op de inbouwjabloon voor de verwarming aangegeven maten nauwkeurig aangehouden worden.

De verwarming Trumatic S 5002 alsmede de ommanteling Haardvuur zijn ontworpen voor standaard inbouw rechts. Voor inbouw links moet op de ommanteling Haardvuur het bedieningsdeel naar de rechterkant verplaatst worden.

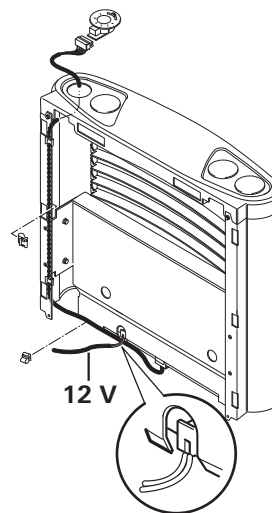

Hiervoor bij het bedieningsdeel de kabel eraf trekken, de beide arrêteerlippen bij elkaar drukken en het bedieningsdeel eruit nemen. Bedieningsdeel in de rechterkant erin drukken. Dan de kabel volgens de afbeelding op de rechter ommantelingskant naar het bedieningsdeel leggen.

Elektrische aansluiting 12 V

Elektrische leidingen, schakel- en stuurapparaten voor verwarmingstoestellen moeten zo in het voertuig worden geplaatst dat ze onder normale bedrijfsomstandigheden probleemloos kunnen werken. Alle wanddoorvoeringen van leidingen die naar buiten voeren, moeten spatwaterdicht zijn uitgevoerd.

Voordat u met elektrische onderdelen begint te werken, moet u de stroomtoevoer naar het apparaat afsluiten. Het volstaat niet het apparaat uit te schakelen vanaf het bedieningsdeel!

Toestel met bijgevoegde kabel (1,5 m) aansluiten op het beveiligde boordnet (centrale elektrische installatie 5 A). Er hoeft niet gelet te worden op polariteit.

Op de toevoerleiding mogen niet nog meer verbruikers aangesloten worden!

i Bij gebruik van voedingsapparaten moet erop gelet worden, dat de uitgangsspanning tussen 11 V en 15 V ligt en de rimpelfactor van de wisselspanning < 1,2 Vss bedraagt.

De toevoerleiding 12 V op de vloer naar achter doorvoeren en met behulp van de bijgevoegde klemmen vastzetten aan de verwarmings sokkel.

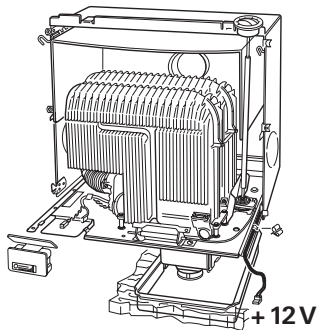

Montage van de ommanteling

Toevoerleiding 12 V op de elektronica insteken (stekkers zodanig erop steken dat de beide stekkerleidingen naar beneden lopen). Toevoerleiding in de klem (d) op de ommantelingsbodem hangen. Ommanteling overeenkomstig de bij de verwarming geleverde inbouw instructies monteren.

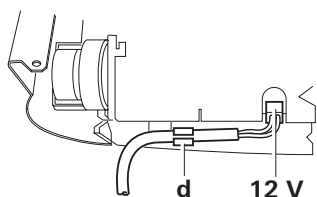

DK

Trumatic S 5002 med kaminild-beklædning

Tillæg til brugsanvisningen

Læs tillægget samt brugs- og monteringsanvisningen, der er vedlagt varmeovnen, grundigt før ibrugtagning, og følg instruktionerne.

Betjeningsdel kaminild

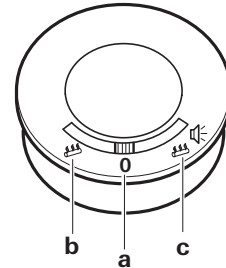

- a = »Fra«
(ingen flammesimulering, ingen lyd)
- b = Flammesimulering
uden lyd
- c = Flammesimulering
med lyd (kun flammesimulering ved modellen uden lyd)

Idrifttagning

Indstil kontakten på (b) flammesimulering uden lyd eller (c) flammesimulering med lyd.

Vedligeholdelse

Læs vedligeholdelseshenvisningerne i brugsanvisningen Trumatic S 5002.

Rengøring af ruden



Advarsel

Brug altid beskyttelseshandsker ved vedligeholdelses- og rengøringsarbejder, idet varmeanlægget på trods af omhyggelig fremstilling kan have skarpe kanter!

Rengør ruden med lunkent vand tilsat neutralt rengøringsmiddel. Brug en blød svamp/klud eller et vinduesskind. Brug aldrig skarpe genstande eller opløsningsmiddel til at fjerne pletter.

Vigtige henvisninger



Pga. konstruktionen bliver varmeanlæggets beklædning varm under drift. Det er brugeres pligt at drage fornøden omhu over for tredjepart (især mindre børn).

i Statisk opladning kan beskadige elektronikken. Reparationer må kun udføres af fagfolk!

Supplerende tekniske data

Driftsspænding

12 V (DC/AC)

Strømforbrug med lyd

0,65 A (DC) / 0,91 A (AC)

Strømforbrug uden lyd

0,63 A (DC) / 0,90 A (AC)

Sikring

1,25 AT – træg –

(Reparationer må kun udføres af fagfolk!)

Beklædningens vægt

ca. 5,2 kg

Godkendelse

Kaminild-beklædningen er omfattet af Trumatic S 5002-godkendelsen. Varmeovnens CE-produktidentifikationsnummer forbliver uændret.



Ret til tekniske ændringer forbeholdes!

Tillæg til monteringsanvisningen Trumatic S 5002

Vigtige henvisninger til monteringsanvisningen

Ved varmeovne monteret før 03/2004 skal den indvendige monteringskasse udskiftes ved montering af kaminild-beklædningen.

For at sikre at varmeovnen fungerer problemfrit, og for senere at undgå raslen mellem varmeveksler og varmeovnsbeklædning, skal målene anført på varmeovnens monteringskabelon overholdes nøje.

Varmeovnen Trumatic S 5002 og kaminild-beklædningen er udformet til standardmæssig højremontering. Til venstremontering skal betjeningsenheden på kaminild-beklædningen flyttes over på højre side.

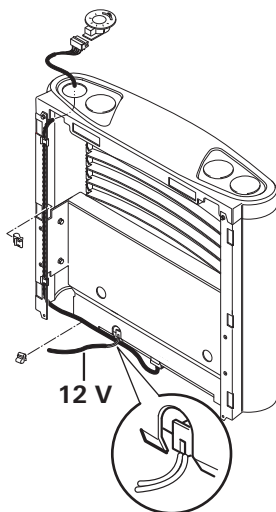

Hertil skal ledningen på betjeningsenheden afmonteres, de to låseanordninger trykkes sammen og betjeningsenheden tages ud. Tryk betjeningsenheden ind i højre side. Tilslut ledningen til betjeningsenheden på højre side som vist på tegningen.

Elektrisk tilslutning 12 V

Elektriske ledninger, kontakter og styreapparater for varmeovne skal placeres således i køretøjet, at disses fejlfrie funktion ikke kan forringes under normale driftsbetingelser. Alle udadgående ledninger skal ved gennemskæringen anbringes således, at der ikke kan ske indtrængning af vandspøjt.

Før arbejdet med elektriske komponenter påbegyndes, skal apparatets forbindelse til strømforsyningen afbrydes. Det er ikke tilstrækkeligt at slukke på betjeningspanelet!

Tilslut apparatet til det sikrede ledningsnet (det centrale elektriske anlæg 5 A) med den vedlagte ledning (1,5 m). Polariteten er underordnet.

Der må ikke sluttes andre forbrugere til tilledningen!

i Ved brug af netdele skal man sørge for, at udgangsspændingen er mellem 11 V og 15 V, og at vekselspændingen er < 1,2 Vss.

Før 12 V-tilledningen ud forned, og fastgør den til ovsoklen med den vedlagte klemme.

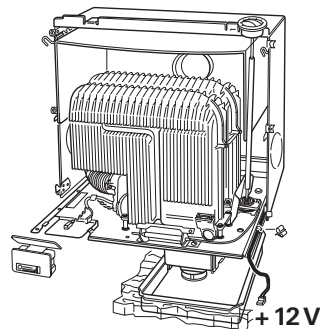

Montering af beklædning

Tilslut tilledning 12 V til elektronikken (isæt stikket på en sådan måde, at de to stikledninger peger nedad). Isæt tilledningen i klemmen (d) ved bunden af beklædningen. Monter beklædningen iht. den monteringsanvisning, der følger med varmeovnen.

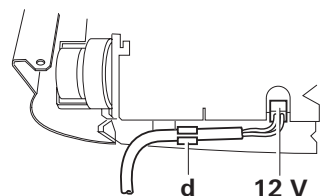

Trumatic S 5002 con fachada efecto fuego de chimenea

Complemento a las instrucciones de uso

Antes de la puesta en marcha, deben leerse detenidamente y cumplirse las indicaciones incluidas en este complemento y las instrucciones de uso y montaje de la calefacción adjuntas.

Unidad de mando fuego de chimenea

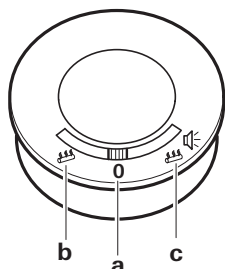

- a = «Desconectado»
(sin simulación de llama, sin sonido)
- b = Simulación de llama
sin sonido
- c = Simulación de llama
con sonido (sólo simulación de llama en variantes sin
sonido)

Puesta en marcha

Colocar el interruptor de la unidad de mando en (b) simulación de llama sin sonido o (c) simulación de llama con sonido.

Mantenimiento

Consulte las indicaciones de mantenimiento en las instrucciones de uso Trumatic S 5002.

Limpieza de la pantalla



Atención

Pese a la esmerada fabricación, la calefacción puede contener piezas de canto vivo. Por esa razón, ¡utilizar siempre guantes protectores durante los trabajos de mantenimiento y de limpieza!

Limpiar la pantalla con agua templada, a la que se habrá añadido un detergente neutro. Utilice para esta tarea una esponja suave, un paño o una gamuza. No utilice nunca objetos afilados o disolventes para eliminar las manchas.

Instrucciones importantes



Debido a la forma de construcción, la fachada de la calefacción se calienta durante el servicio. Al usuario le incumbe la obligación de diligencia frente a terceros (en particular niños pequeños).

i La posibilidad de una carga estática supone un peligro de deterioro del sistema electrónico. Las reparaciones las efectuará siempre un técnico!

Especificaciones técnicas complementarias

Tensión de servicio

12 V (DC/AC)

Consumo de corriente con sonido

0,65 A (DC) / 0,91 A (AC)

Consumo de corriente sin sonido

0,63 A (DC) / 0,90 A (AC)

Fusible

1,25 AT – de acción lenta –

(¡Las reparaciones las efectuará siempre un técnico!)

Peso

aprox. 5,2 Kg

Autorización

La fachada efecto fuego de chimenea forma parte de la autorización para la Trumatic S 5002. El número de identificación de producto CE de la calefacción sigue manteniendo su vigencia.



¡Modificaciones técnicas reservadas!

Complemento a las instrucciones de montaje Trumatic S 5002

Instrucciones importantes de montaje

En calefacciones que se hayan montado antes del 03/2004, deberá sustituirse la caja de montaje interior en caso de que se opte por cambiar a la fachada efecto fuego de chimenea.

Para garantizar un funcionamiento perfecto de la calefacción, así como para evitar la aparición posterior de ruidos entre el intercambiador de calor y el fachada de la calefacción, deben respetarse de modo exacto las medidas indicadas en la plantilla de montaje para la calefacción.

La calefacción Trumatic S 5002 así como la fachada efecto fuego de chimenea han sido diseñadas para el montaje estándar a la derecha. Para el montaje a la izquierda en la fachada efecto fuego de chimenea, debe ubicarse la unidad de mando en el lado derecho.

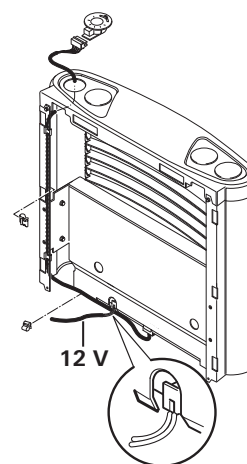

Para ello, extraer el cable de la unidad de mando, comprimir las dos pestañas de retención y retirar la unidad de mando. Insertar la unidad de mando en el lado derecho. A continuación, tender el cable, tal como se muestra en la ilustración, a lo largo del lado derecho del fachada hasta la unidad de mando.

Conexión eléctrica 12 V

Los cables eléctricos, aparatos de conexión y dispositivos de control para los aparatos calefactores deberán estar dispuestos en el vehículo de forma que no se pueda perturbar su perfecto funcionamiento bajo las condiciones de servicio normales. Todos los cables dirigidos hacia el exterior deberán tenderse de forma que sus pasos a través de las paredes sean herméticos a las salpicaduras de agua.

¡Antes de comenzar cualquier trabajo en componentes eléctricos se deberá desconectar el aparato de la fuente de alimentación de corriente. La desconexión en el panel de mando no es suficiente!

Conectar el equipo a la red de a bordo asegurada con fusible (sistema eléctrico central 5 A) mediante el cable suministrado (1,5 m). No es necesario observar la polaridad.

¡No debe conectarse ningún otro consumidor a la línea de alimentación!

i Con el empleo de bloques de alimentación, debe prestarse atención a que la tensión de salida sea de entre 11 V y 15 V y la ondulación de tensión alterna sea $< 1,2 \text{ Vss}$.

Tender la línea de alimentación de 12 V hacia atrás junto al suelo y fijarla mediante las abrazaderas suministradas en el zócalo de la calefacción.

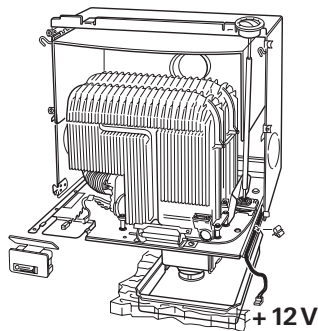

Montaje del fachada

Acoplar la línea de alimentación de 12 V al sistema electrónico (conectar el enchufe de modo que los dos cables del enchufe vayan hacia abajo). Colgar la línea de alimentación en la abrazadera (d) del cuerpo de la fachada. Montar la fachada según las instrucciones de montaje que se suministran con la calefacción.

